



MCW Kraanhaakweger voor zware omstandigheden.

Ook verkrijgbaar in CE-M goedgekeurde versie voor handelsdoeleinden.

- Waterdicht toetsenbord met een groot, rood LCD displayscherm (hoogte 20 mm)
- Robuuste behuizing (IP57)
- Afstandsbediening voor controle op afstand (tot 8 m)
- Boven een harpsluiting en beneden een lasthaak
- Oplaadbare accu geschikt voor ongeveer 80 werkuren (automatisch uitschakelen is programmeerbaar)
- Veiligheidscoëfficiënt 5x de maximale last

Opties: matrixprinter met datum/tijd; overdracht van gewicht middels radiofrequentie; display voorzien van 6-cijferige rode LED's (hoogte 40 mm; speciale modellen

Modellen niet voor handelsdoeleinden

Code	Capaciteit kg	e kg
MCWHDT6D	3000/6000	0.5/1

Modellen voor handelsdoeleinden

Code	Capaciteit kg	e kg
MCWHDT6DM	3000/6000	2/5

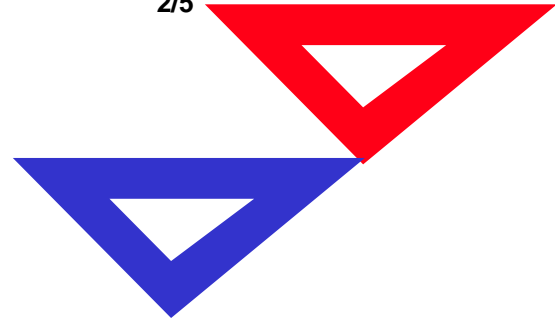
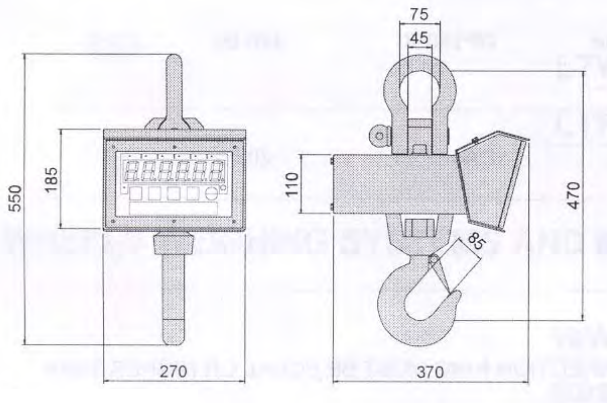

CE-M goedgekeurd
Print (accessoire)
Cumulatieve gewichten
PEAK (indicatie van het maximum gewicht)
HOLD (laatste gewicht blijft op het displayscherm)
RF transmissie (accessoire)
Zelfwegende tarra
Automatisch nulstellen
Automatische kalibratie
Kg / lb conversie



PRECIA-MOLEN
Postbus 3246, 4800 DE Breda
Teteringsedijk 53, 4817 MA Breda
Nederland

Tel: 076 5242520
Fax: 076 5228039
E: sales@preciamolen.nl
www.preciamolen.nl

